

ATATÜRK KÜLTÜR, DİL VE TARİH YÜKSEK KURUMU
T Ü R K T A R İ H K U R U M U

ISSN 0041-4255

BELLE TEN

DÖRT AYDA BİR ÇIKAR

Cilt : LXXIII

Sa. 268

Aralık 2009

ANKARA - 2009

İÇİNDEKİLER

	<u>Sayfa</u>
Makaleler, İncelemeler:	
YILMAZ, HAKAN-ÇAVUŞOĞLU, RAFET-BAYKARA, İSMAİL-GÜLTEKİN, TİMUR-GÖKCE, BİLCAN: Van Kalecik (Urartu) Toplumuna Ait Calcaneuslarda Artiküler Faset (Facies Articularis Talaris) Tipleri (1 çizim, 1 harita ve 2 resim ile birlikte).....	619
ÖZFIRAT, AYNUR: Bozkurt Kurgan Mezarlığı Kazıları (15 çizim ve 29 resim ile birlikte)	635
ORUÇ, HATİCE: Gazi Hüsrev Bey'in Saraybosna'daki Vakıfları.....	645
DEMİRCAN, YASEMİN: 1720 Tarihli Tahrir Defterine Göre Nakşa Adası'nda Yapılan Düzenlemeler ve Reâyânın Durumu (1 belge ile birlikte)	671
BEYAZIT, MUSTAFA: Yok Olan Kültür Varlıklarımızdan Denizli'deki Kurşun- luoğlu Konağı (2 plan ve 12 resim ile birlikte).....	681
AYDIN, ÖNDER: Sultan II. Abdülhamid Devri Camilerine Eskişehir Mahmudiye'den İki Örnek: Çarşı ve Hara Camileri (20 resim ve 4 çizim ile birlikte)	695
TÜRK, FAHRİ: Edirne Bulgar Cemaati ve Polonya Azınlık Okulu "Polak Mek- tep"	705
TORUK, FERRUH: Fransız Gezgin Vital Cuinet'in Gözüyle Çankırı (2 harita ile birlikte)	721
DEMİRTAŞ, MEHMET: XIX. Yüzyılda İstanbul'a Göçü Önlemek İçin Alınan Tedbirler: Men-i Mürûr Uygulaması ve Karşılaşılan Güçlükler	739
Çeviriler:	
MORAVCSIK, GYULA, (Çev. Vural Yıldırım): Buda'da Bizans İmparatorları ve Elçileri	755
TREPAVLOV, V.V., (Çev. İlyas Kamalov): XIII-XVII. Yüzyıllarda Deşt-i Kıpçak Türkleri Hac Yolunda	775
Kitap Tanıtmalar:	
ÖZFIRAT, AYNUR: <i>Anadolu'da Pişen Toprak/Earth Fired in Anatolia</i> , Gönül Pak- soy-Rezan Has Müzesi	789
ÇAKMAK, AHMET: E. Emine Naza-Dönmez, <i>Wooden Mosques of the Samsun Region, Turkey, From the Past to the Present, in the Light of Surveys Carried out in the Years 2001-2003</i>	791
İLGÜREL, MÜCTEBA: Vak'anüvis Subhî Mehmed Efendi, <i>Subhî Tari- hi</i> , (Haz. Mesut Aydın)	793
KAYAPINAR, LEVENT: Dimitris J. Kastritsis, <i>The Sons of Bayezid Empire Building and Representation in the Ottoman Civil War of 1402-13</i>	795
KAYAPINAR, AYŞE: Nenad Moaçanin, <i>Town and Country on the Middle Da- nube, 1526-1690</i>	801
2009 Yılı Birinci Yarısında Kütüphanemize Gelen Kitaplar ve Dergiler	805
İngilizce Özetler	873

BELLETEN

Sahibi ve Yazı İşleri Müdürü / Proprietor and Redactor in Chief

Türk Tarih Kurumu Adına / Turkish Historical Society

PROF. DR. ALİ BİRİNCİ

Yayın Komisyonu / Commission of Publications

Prof. Dr. Kemal ÇİÇEK

Prof. Dr. Özer ERGENÇ

Prof. Dr. Kâzım Yaşar KOPRAMAN

Prof. Dr. Ahmet Yaşar OCAK

Prof. Dr. Mehmet ÖZ

Prof. Dr. Harun TAŞKIRAN

Hakemler / Referees

Doç. Dr. Ayten SEZER ARIĞ

Prof. Dr. Bekir DENİZ

Prof. Dr. Özer ERGENÇ

Prof. Dr. Pál FODOR

Prof. Dr. Ahmet KANKAL

Prof. Dr. Ahmet Yaşar OCAK

Prof. Dr. Mehmet ÖZ

Prof. Dr. Metin ÖZBEK

Prof. Dr. Harun TAŞKIRAN

Prof. Dr. Abdüsselam ULUÇAM

Prof. Dr. Bahaeddin YEDİYILDIZ

Adres/Address:

Türk Tarih Kurumu, Kızılay Sokak No: 1

06100-Sıhhiye/ANKARA

Tel: 310 23 68/210-217

310 25 00

Fax: 310 16 98

<http://www.ttk.org.tr>

basinyayin@ttk.org.tr

ISSN 0041-4255

Yerel Süreli

30 Kasım 2009 – ANKARA

Türk Tarih Kurumu yayınlarını İnternet üzerinden alabileceğiniz adresler

İnternet Adresi : <http://e-magaza.ttk.org.tr>

e-posta : e-magaza@ttk.org.tr

Sahibi ve Yazı İşleri Müdürü'nün Ev Adresi:

Prof. Dr. Ali BİRİNCİ

Serpil Sokağı Nu. 7/1 Seyranbağları / ANKARA

ÖNCÜ BASİMEVİ tarafından basılmıştır.

Adres: Öncü Basımevi Ltd. Şti. Kâzım Karabekir Caddesi Ali Kabakçı İş Hanı

No: 85/2 İskitler/Ankara

Tel : (0312) 384 31 20 Faks: 384 31 19

BOZKURT KURGAN MEZARLIĞI KAZILARI

AYNUR ÖZFIRAT*

Bozkurt kurgan mezarlığı Ağrı ili, Doğubeyazıt ilçesinin 16 km. kuzeyinde ve Ağrı Dağı'nın batı eteğindedir. 2007 yılında bu mezarlıkta ilk kazılara başlanmıştır.

Doğu Anadolu Bölgesi'nin özellikle kuzeydoğu kesiminde kurgan türü yığma taş tepeli mezar anıtlarının varlığı uzun yıllardan beri bilinir. Ancak Rus bilim adamları E. Ressler'in Kars yakınlarındaki Küçük Çatma kurganlarında 1900 yılında¹, P. K. Kuchin'in ise 1916'da Erzurum yakınındaki Köprüköy'de² yaptığı kazılardan günümüze kadar geçen yüzyılda Türkiye'de başka hiçbir kurgan arkeolojik olarak kazılıp incelenenmiş değildir. Buna karşılık sınır komşularımız Gürcistan, Ermenistan, Nahçıvan ve İran Azerbaycan'ında pek çok kurgan mezar uzun yıllardan beri kazılarak incelenmiştir.

Bölgede Muş, Bitlis, Van, Ağrı ve Iğdır ve illerinde 1995'den beri sürdürdüğümüz yüzey araştırmalarında çok sayıda kurganın varlığı ortaya konmuştur³. Böylece bu kültürün batı yayılımı açıklık kazanmıştır. Araştırmalarımızdan elde ettiğimiz sonuçlara göre kurgan türü mezarlar batıda Muş-Erzurum arasına çekilebilecek bir hat, güneyde ise Tendürek ve Aladağlarla

* Doç. Dr. Aynur Özfirat, Mustafa Kemal Üniversitesi, Fen-Edebiyat Fakültesi, Arkeoloji Bölümü, Tayfur Sökmen Kampüsü Serinyol - Antakya, Hatay. aynurozfirat@yahoo.com

Başkanlığını yürüttüğümüz kazıya Prof. Dr. Veli Sevin ve Prof. Dr. Necla Arslan Sevin ile Yüzüncü Yıl Üniversitesi, Arkeoloji Bölümü'nden Araş. Gör. Nilgün Coşkun Köse, Araş. Gör. Gulan Ayaz, Arş. Gör. Sabahattin Erdoğan ve Araş. Gör. Davut Yiğitpaşa, katılmıştır. Jeofizik çalışmalar Prof. Dr. G. Mahmut Drahor başkanlığında Araş. Gör. Meriç Aziz Berge ve yüksek lisansiyer Hasan Hüseyin Demiröz tarafından yürütülmüştür. Bakanlık temsilcisi görevini ise 2007 yılında Sema Dayan, 2008 yılında Günay Bayram yapmışlardır. Kültür Varlıkları ve Müzeler Genel Müdürlüğü'nün izin ve destekleriyle yapılan kazı aynı zamanda Türk Tarih Kurumu ve TÜBİTAK (Proje No: SBB-105K063) proje destekleriyle gerçekleştirilmiştir. Tüm bu kurumlara, Bakanlık temsilcisi olarak görev yapan meslekdaşlarıma ve ekip üyelerine teşekkür ederim.

¹ Martirosyan 1964:58, 61; Özfirat 2001b: 67-68.

² Martirosyan 1964: 75-77.

³ Özfirat 2001b: 71-75; Özfirat 2006; Özfirat Baskıda a; Özfirat Baskıda b.

sınırlanır. Tendürek ve Aladağ'ın güneyinde ve aynı zamanda Van Gölü Havzasının kuzeyinde yer alan Çaldıran-Erciş-Patnos yöresinde az sayıda görünür. Van Gölü Havzası bu birkaç örnek dışında kurgan kültürünün dışındadır. Belirlemiş olduğumuz kurgan türü mezarlar Güney Kafkasya ve İran Azerbaycanı'nda olduğu gibi Erken Transkafkasya Dönemi'nin sonundan Orta Demir Çağı'na değin uzanan bir süreç içinde yer alırlar.

Bozkurt kurgan mezarlığı yüzey araştırmalarımızda belirlenmiş olan mezarlıklarından biridir, yakınında yerleşime ait izlere rastlanmamıştır. Doğubeyazıt ovasının kuzeydoğu ucunda ve Ağrı Dağı'nın batı eteğindeki alçak ve geniş bir yamaçta yer alır (Çizim 1; Resim 1). Bozkurt köyünden başlayarak kuzeye doğru yaklaşık 12 km² lik geniş bir alana yayılmıştır. İlk kazı çalışmalarının sonuçlarına göre mezarlar çoğunlukla kurgan türündedir. Mezarlıkta yüzeyden elde edilen çanak çömlekler büyük oranda Orta Tunç ve Son Tunç/Erken Demir Çağı'na aittir. Güneybatısında ve köyün kuzeyinde yer alan Melecami kayalığında ayrıca Geç Kalkolitik Dönem, İlk Tunç Çağı ve Ortaçağ'a ait çanak çömlek parçaları görülmektedir (Resim 2-3). Olasılıkla Melecami kayalığının üstünde ve güney eteklerinde bir Geç Kalkolitik Dönem ve İlk Tunç Çağı yerleşimi yer almaktadır.

Kazı Çalışmaları

2007 yılında mezarlıkta ilk kazılar yapılmış (Çizim 2), 2008 yılında ise jeofizik çalışmalara başlanmıştır. Bu çalışmaların ilk sezonunda son derece geniş bir alana yayılmış olan mezarlıkta Ağrı Dağı'ndan inen büyük seller nedeniyle yüzey deformasyonlarının oldukça yoğun olduğu belirlenmiştir (Resim 4). Bu nedenle mezarların konumları, dağılımları ve biçimsel özelliklerinin anlaşılabilmesi için geniş alanlarda kazılara başlamadan önce mezarlık alanında jeofizik çalışmalara ağırlık verilmesi planlanmıştır.

Mezarlığın kuzeybatısında 7 adet kurgan incelenmiş, güneydeki Melecami Kayalığı'nın güney eteklerinde olasılıkla alçak kurgan türünde iki mezar temizlenmiştir (Çizim 1-2). İncelenen kurganların, biri dışında, tümü kaçak kazı ile soyulmuştur. Yalnızca 7 no'lu kurganda *in situ* bulgulara erişilebilmiştir. Kurgan türü mezarların özelliklerini çok iyi tanımadığımız için özellikle tahrib edilmiş mezarlarda çalışılmıştır. Daha geniş çaplı kazılara başlamadan önce bu mezarlar hakkında bilgi sahibi olmak istedik. Kurganların ortak özellikleri şöyledir: İşlenmemiş küçük taşlarla yapılmış yığma tepeler 0.60 ile 1.50 m. arasında değişen yükseklikte ve 8 ile 12 m. kadar

çapındadır. Yığma tepenin altındaki mezarlar taş örgü veya taş sandıktır. 7 no'lu kurganda yığma taş tepenin altında ve 1.00 m derinlikteki taş örgü mezar dikdörtgen planlı ve doğu-batı doğrultuludur. 1.20 x 0.60 m boyutlarındadır. Mezarda bir insan iskeleti, bir çanak ve bir çömlek ele geçirilmiştir⁴. Kaçak kazı ile tahrip edilmiş olmalarına rağmen çalışma yaptığımız diğer kurganlardaki mezarların aynı türde olduğu belirgindir. Bu kurganlardan ele geçirdiğimiz çanak çömlek Orta Tunç Çağı'na aittir.

Mezarlığın güneybatısında Melecamî kayalığının güney yamacında incelediğimiz 2 mezar taş örgüdür. Bunlar dikdörtgen planlı ve yarı işlenmiş orta boy taşlarla yapılmıştır. Üzerleri iri kapak taşlarıyla örtülü olmalıydı, yalnızca 1 no'lu mezarda bir adet kapak taşına rastladık. Bu mezarlar alçak kurganlar şeklinde olabilir. Mezarlığın bu alanında kaçak kazının çok yoğun olması nedeniyle üst örtüyü tam olarak belirlemek mümkün olmamıştır. Her ikisi de kaçak kazıyla tahrib edildiği için mezarların içindeki iskeletlerin gömü şekilleri anlaşılamamıştır.

Kurgan 1

Kuzeybatı alanında yer alır. Kurganın yığma tepesi küçük işlenmemiş taşlarla yapılmıştır, 12 m taban, 4 m zirve çapında ve mevcut yüksekliği 0.60 m. dir (Çizim 3; Resim 5). Orijinal yüksekliği yaklaşık 1.00 m. olmalıdır. Yığma tepe işlenmemiş orta boy taşlarla çevrilerek sınırlanmıştır. Kurganın yığma tepesinin altında 1.20 m derinlikte taş sandık mezar yer alır (Resim 6). Mezar dikdörtgen planlı ve doğu-batı doğrultuludur. 1.80 x 1.20 m boyutlarındadır (Çizim 3). 0.80 x 0.40 m boyutlarında yarı işlenmiş taşlarla yapılmıştır. Üst örtüye ait kapak taşına rastlanmamıştır. Az sayıda buluntu ele geçmiştir. Bunlar mezar odasının batısında yer alan bazı hayvan kemikleri ile az sayıda çanak çömlek parçasıdır.

Kurgan 2

Kuzeybatı alanında yer alır. Kurganın yığma tepesi küçük işlenmemiş taşlarla yapılmıştır, 8 m. taban, 2.50 m. zirve çapında ve mevcut yüksekliği 0.90 m. dir (Çizim 4; Resim 7). Orijinal yüksekliği yaklaşık 1.00 m olmalıdır. Kurganın yığma tepesinin altında 1.30 m derinlikte taş sandık mezar yer alır (Resim 8). Tahribat nedeniyle mimarisi belirgin değildir. Ancak mezarın

⁴ Bozkurt kazısı iskeletleri Prof. Dr. Ayla Sevim tarafından çalışılmaktadır. Detaylı raporlar kendisi tarafından yayınlanacaktır.

tabanına ait taşlara göre dikdörtgen planlı ve doğu-batı doğrultulu olduğu anlaşılmaktadır (Çizim 4). Taban taşlarının ölçüsü 1.05 x 0.50 m boyutlarındadır. Orta boy yarı işlenmiş taşlarla yapılmıştır. Üst örtüye ait kapak taşına rastlanmamıştır.

Kurgan 3

Kuzeybatı alanında yer alır. Kurganın yığma tepesi küçük işlenmemiş taşlarla yapılmıştır, 10.00 m. taban, 4.00 m. zirve çapında ve mevcut yüksekliği 1.00 m. dir (Çizim 5; Resim 9). Orijinal yüksekliği yaklaşık 1.50 m olmalıdır. Kurganın yığma tepesinin altında 1.20 m derinlikte taş örgü mezar yer alır (Resim 10). Mezar dikdörtgen planlı ve doğu-batı doğrultuludur. 1.20 x 0.60 m boyutlarındadır, Orta boy yarı işlenmiş taşlarla yapılmıştır (Çizim 5). Üst örtüye ait kapak taşına rastlanmamıştır.

Kurgan 4

Kuzeybatı alanında yer alır. Kurganın yığma tepesi küçük işlenmemiş taşlarla yapılmıştır, 10 m. taban, 4 m. zirve çapında ve mevcut yüksekliği 1.25 m. dir (Çizim 6; Resim 11). Orijinal yüksekliği yaklaşık 1.00 m olmalıdır. Kurganın yığma tepesinin altındaki mezar tahrip edildiği için mimari belirlenememiştir (Resim 12; Çizim 6). Az sayıda buluntu ele geçmiştir. Bunlar Orta Tunç Çağ ve Ortaçağ'a ait çanak çömlek parçalarıdır.

Kurgan 5

Kuzeybatı alanında yer alır. Kurganın yığma tepesi küçük işlenmemiş taşlarla yapılmıştır, 13 m. taban, 5 m. zirve çapında ve mevcut yüksekliği 0.80 m. dir (Çizim 7; Resim 13). Orijinal yüksekliği yaklaşık 1.50 m olmalıdır. Yığma tepenin altında 2 m derinlikte taş sandık mezar yer alır (Resim 14). Mezar dikdörtgen planlı ve güneydoğu-kuzeybatı doğrultuludur. 1.20 x 0.75 m boyutlarındadır, 0.50 x 0.30 m boyutlarında yarı işlenmiş taşlarla yapılmıştır (Çizim 7). Üst örtüye ait kapak taşına rastlanmamıştır. Az sayıda buluntu ele geçmiştir. Bunlar Orta Tunç Çağ, Son Tunç/Erken Demir Çağ ve Ortaçağ'a ait çanak çömlek parçalarıdır.

Kurgan 6

Kuzeybatı alanında yer alır. Kurganın yığma tepesi küçük işlenmemiş taşlarla yapılmıştır, 7 m taban, 3.50 m. zirve çapında ve mevcut yüksekliği 0.70 m. dir (Çizim 8; Resim 15). Orijinal yüksekliği yaklaşık 1.00 m olmalı-

dır. Kurganın yığma tepesinin altındaki mezar tahrip edildiği için mimari belirlenememiştir (Resim 16; Çizim 8).

Kurgan 7

Kuzeybatı alanında yer alır. Kurganın yığma tepesi küçük işlenmemiş taşlarla yapılmıştır, 9.50 m. taban, 3.50 m. zirve çapında ve yüksekliği 0.70 m. dir (Çizim 9; Resim 17). Yığma tepenin altında 1.00 m derinlikte taş örgü mezar yer alır (Resim 18). Mezar dikdörtgen planlı ve doğu-batı doğrultuludur. 1.20 x 0.60 m boyutlarındadır, küçük boy yarı işlenmiş taşlarla yapılmıştır (Çizim 9). Üst örtü yığma taşlarla yapılmıştır, orta boy işlenmemiş taşlar kullanılmıştır. Mezarda bir insan iskeleti, bir çanak ve bir çömlek bulunmuştur. Üzerindeki yığma taşlar iskeletin tahrip olmasına neden olmuştur. Bu sebeple iskeletin *insitu* durumuna rağmen gömü şekli belirlenememiştir. Çanak çömler Orta Tunç Çağı'na aittir.

Mezar 1

Melecamî kayalığının güney yamacında yer alır (Resim 19). Bu alanda mezarların çok sık olması ve yoğun tahribat nedeniyle mezarın türü kesin olarak anlaşılamamıştır, olasılıkla alçak kurgandı. Mezar taş örgü türündedir (Çizim 10; Resim 20). Dikdörtgen planlı, 1.80 x 1.20 m boyutlarında ve kuzeydoğu-güneybatı doğrultuludur. Mezar yarı işlenmiş 2 sıra orta boy taşlarla yapılmıştır. Üzeri iri ve yassı taşlarla örtülüdür, yalnızca bir adet 1.40 x 1.20 m boyutlarında kapak taşı mevcuttur. Mezarda birden fazla gömü yapılmıştır. Üç adet insan iskeletine ait kafatası bulunmuştur. Kemikler mezarın farklı yönlerinde dağınık şekilde ele geçmiştir. İlk incelemelere göre bu iskelet bir kadına aittir.

Mezar 2

Melecamî kayalığının güney yamacında yer alır (Resim 19). Bu alanda mezarların çok sık olması ve yoğun tahribat nedeniyle mezarın türü kesin olarak anlaşılamamıştır, olasılıkla alçak kurgandı. Mezar taş örgü türündedir (Çizim 11; Resim 21). Dikdörtgen planlı ve doğu-batı doğrultuludur. 1.50 x 1.00 m boyutlarındadır, yarı işlenmiş orta boy taşlarla yapılmıştır. Üst örtüye ait kapak taşına rastlanılmamıştır. Mezarda bir adet kafatasına rastlanmıştır. Kemikler mezarın farklı yönlerinde dağınık şekilde ele geçmiştir. Az sayıda buluntu ele geçmiştir. Bunlar bir adet Orta Tunç Çağı'na ait çömlek parçası ve bir adet obsidyen alet parçasıdır.

Buluntular

Elde ettiğimiz buluntular çanak çömleklerdir ve Kurgan 7’de bulduklarımız dışında yüzey malzemesidir. Geç Kalkolitik Dönem’den Orta Demir Çağ/Urartu Dönemine değin kesintisiz bir süreci kapsarlar.

Geç Kalkolitik Dönem çanak çömleği Melecamî kayalığının güneyinde yoğunlukla bulunmuştur. Kahve-kiremit bitki katkılı ya da krem astarlı bitki katkılı olmak üzere iki mal grubu görülür (Çizim 12). Bu büyük grupların dışında bir adet ‘Sioni Ware’ çömlek parçası vardır (Çizim 12: 1; Resim 22). Bu parça basit ağız kenarlı, dik boyunlu ve yuvarlak gövdelidir. Koyu gri renkte hamurlu, hamurunun renginde astarlı, orta kum katkılı ve el yapımıdır. Ağız kenarında bu mal grubunun özelliği olan çentik dizisi vardır. Kahve-kiremit (Resim 23) ve Krem astarlı bitki katkılı mal gruplarına ait parçalar genellikle devetüyü, kahve ve kiremit renklerde hamurlu, hamurunun renginde ya da krem renkte astarlı, orta-kaba kum ve bitki katkılı, orta pişirilmiş, açkısız ve el yapımıdır. Biçim olarak çömleklerden oluşur, basit ve kapalı ağızlı, yuvarlak gövdeli biri dışında, basit ağız kenarlı, boyunlu ve yuvarlak gövdelidirler. Boyunlar dik ya da dışa çekiktir. Bu parçaların yüzeyinde bitki katkı izleri belirgindir.

İlk Tunç Çağ parçaları sayıca azdır. Melecamî kayalığının güneyinde ve devamında köyün sınırındaki kumluk alanda bulunmuşlardır, bu alanda taban suyunun çok fazla olması nedeniyle buluntu durumları açık değildir. Bu parçalar Kura-Aras kültürüne aittir, Krem astarlı açkılı ve Çift renkli açkılı olmak üzere iki mal grubuna ayrılırlar (Çizim 13). Çift renkli mala ait parçalar kahve ve kiremit renklerde hamurludurlar, yüzey ve kesitlerin siyah görünümü fırınlama nedeniyledir, hamurunun renginde astarlı, kaba ya da orta kum katkılı, büyük oranda kötü pişirilmiş, açkılı ve el yapımıdır. Siyah görünümlü olan kapların boyun ve ağız kısımları kiremit ya da krem olmak üzere fırınlama nedeniyle farklı renktedir. Krem astarlı parçalar aynı özelliklere sahiptir yalnızca dış yüzleri krem renkte astarlı oluşuyla ayrılır (Resim 24). Her iki grup form olarak farklı değildir, çömlekler dik ağızlı, uzun boyunlu ve oval gövdeli, çanaklar ise basit veya dışa çekik açık ağızlı ve yuvarlak gövdelidir. Kura-Aras çanak çömleği için çok tanıdık olan formlar ve Nahçıvan kulpları görülür.

Orta Tunç Çağ çanak çömleği Kahve-kiremit açkılı ve Siyah açkılı maldan oluşur (Çizim 14). Kahve-kiremit açkılı mala ait parçalar Melecamî ka-

yalığının güneyinden ve Kurgan 7'den ele geçirilmiştir. Siyah açkılı mal ise çoğunlukla Kurgan 5 ve Melecami kayalığının doğusundaki bir kurgandan toplanmıştır. Hepsi çarkta yapılmış bu parçalar, genellikle orta kum katkılı, orta veya kötü pişirilmiş ve açkılıdır. Bu dönem çanak çömleğinde açık parlak değildir. Kahve-kiremit açkılı malda parçalar kahve ve kiremit renklerde hamurlu ve hamurlarının renginde astarlıdır, siyah açkılı malda kesitler ve yüzey siyah renklerde, bu parçaların içi yüzeylerinde genellikle hamurlarının rengi olan kahve renk görülür (Resim 25-26). Form olarak çanaklar basit ve yivli ağız kenarlı, kapalı ağızlı ve yuvarlak gövdeli, çömlekler ise basit ağız kenarlı, alçak boyunlu ve oval gövdelidir. Çömleklere ait olan bezemeli gövde parçaları siyah açkılı mala aittir (Resim 27). Bu parçalar Güney Kafkasya Orta Tunç Çağı için çok belirgin bir özellik olan tarak baskı ile bantlar ve üçgenlerle bezenmişlerdir, Trialeti, Üzerliktepe, Lori Berd, Lçasen, Ariç, Metsamor, Ketı, Verin Naver, Sisian ve Kültepe II'de çok yakın benzerleri vardır.

Son Tunç/Erken Demir Çağ çanak çömleği Kahve-kiremit ve Gri-siyah malla temsil edilir (Çizim 15). Bu parçaların bir kısmı Kurgan 5'ten diğerleri Melecami kayalığının güneyinden ve doğusundaki kurganlardan ele geçmiştir. Genellikle orta kum katkılı, orta veya kötü pişirilmiş ve çarkta yapılmışlardır. Kahve-kiremit malda parçalar kahve ve kiremit renklerde hamurlu ve hamurlarının renginde astarlıdır, açkılı ve açkısız örnekler vardır (Resim 28-29). Gri-siyah malda kesitler ve yüzey koyu gri ve siyah renklerde, açkısız ve açkılı parçalar vardır. Her iki grupta da biçim olarak yalnızca çömlek parçaları ele geçmiştir. Çömlekler basit ağız kenarlı, alçak boyunlu ve yuvarlak gövdeliler ile basit ve dışa kalınlaştırılmış ağız kenarlı, yüksek boyunlu ve oval gövdeli olarak ikiye ayrılabilir. Bezemede yivler, kazınarak yapılmış üçgenler ve çentik dizileri hakimdir. Bu dönem çanak çömleği daha önceki dönemlerde olduğu gibi başta Elar, Ketı, Horom, Lori Berd, Dvina, Artik, Lçasen, Metsamor, Kültepe I ve II gibi olmak üzere Güney Kafkasya merkezleri ile benzerlik içindedir.

Orta Demir Çağ/Urartu Dönemine ait çanak çömlek oldukça az sayıdadır. Bunlar Kahve-kiremit açkılı ve Kırmızı cilalı (Biainili) türündedir (Çizim 15). Kahve-kiremit açkılı mala ait iki çanak parçası dışa kalınlaştırılmış ağız kenarlı, açık ağızlı ve yuvarlak gövdelidir. Kahve ve kiremit renklerde hamurlu ve hamurlarının renginde astarlı, açkılı ve çark yapılmıdır. Urar-

tu çanak çömleğinin en tanıdık grubu olan Kırmızı cilalı (Bianili) mal tek parçadır, basit ve dışa çekik ağızlı bir testi ya da çömleğe aittir.

Sonuç

Bozkurt Kurgan Mezarlığı kazısı, Orta Asya'da M.Ö. 5. binyıldan, Kafkasya'da ise M.Ö. 4. binyılın ikinci yarısından beri varlığını bildiğimiz kurganların Doğu Anadolu bölgesindeki yayılımı ve tarihlenmesi konusuna açıklık getirecektir⁵. Güney Kafkasya'da ise M.Ö. 3. binyılın ortalarından beri var olduğu Doğu Gürcistan'daki Martkopi, Bedeni ve Trialeti gibi anıtsal kurganlardan bilinmektedir⁶. Bozkurt Mezarlığının Geç Kalkolitik Dönem'den Orta Demir Çağı'na değin uzanan bir süreci kapsayan çanak çömlekleri ve mezarları yapısal özellikleriyle ortak bir kültürü paylaştığı Güney Transkafkasya ve İran Azerbaycanı merkezleriyle ile oldukça yakın özellikler gösterir.

Bibliyografya

Anthony 1986

Anthony, D. W., "The 'Kurgan Culture,' Indo-European Origins, and the Domestication of the Horse: A Reconsideration", *Current Anthropology*, 27: 291-314.

Djaparidze 1991

Djaparidze, O. M., *Die Georgische Archäologie (Stein und Bronzezeit)*, Tbilisi.

Djaparidze 1995a

Djaparidze, O. M., "Die Zeit Frühen Kurgane", *Unter Wegs zum Goldenen Vlies: Archäologische Funde aus Georgien*, A. Miron ve W. Orthmann (Eds.), 69-78, Museum für Vor-und Frühgeschichte Saarbrücken, Saarbrücken.

Djaparidze 1995b

Djaparidze, O. M., "Mittlere Bronzezeit", *Unter Wegs zum Goldenen Vlies: Archäologische Funde aus Georgien*, A. Miron ve W. Orthmann (Eds.), 79-94, Museum für Vor-und Frühgeschichte Saarbrücken, Saarbrücken.

⁵ Anthony 1986; Gimbutas 1997; Nagler 1996; Korenevsky 1995.

⁶ Djaparidze 1991: 325-337; Djaparidze 1995a; Djaparidze 1995b; Edens 1995; Kushnareva 1997: 81-207; Lordkipanidze 1991: 54-92; Puturidze 2003a; Puturidze 2003b; Rubinson 1976.

Edens 1995

Edens, C., "Transcaucasia at the end of the Early Bronze Age", *Bulletin of the American Schools of Oriental Research*, 299/300: 53-64.

Gimbutas 1997

Gimbutas, M., *The Kurgan Culture and The Indo-Europeanization of Europe: Selected Articles from 1952 to 1993*, Journal of Indo-European Studies Monograph 18, Institute for the Study of Man Washington D.C., Washington.

Korenevsky 1995

Korenevsky, S. N., *Galugay I: Poselenie Maikopskoi Kulturi*, Rossikaya Akademiya Nayk, Institut Etnologi i Antropologi, Moskva.

Kushnareva 1997

Kushnareva, K., *The Southern Caucasus in Prehistory: Stages of cultural and socioeconomic development from the eight to the second millennium B. C.*, Rusçadan çeviri H. N. Michael, The University Museum of Pennsylvania Monograph 99, Philadelphia.

Lordkipanidze 1991

Lordkipanidze, O., *Archäologie in Georgien, Von der Altsteinzeit zum Mittelalter*, Quellen und Forschungen zur prähistorischen und provinzialrömischen Archäologie 5, Weinheim.

Nagler 1996

Nagler, von A., *Kurgane der Mozdok-Steppe in Nordkaukasien*, Deutsches Archäologisches Institut Eurasien Abteilung, Archäologie in Eurasien 3, Espelkamp.

Özfirat 2001a

Özfirat, A., *Doğu Anadolu Yayla Kültürleri (M.Ö. II. Binyıl)*, İstanbul: Arkeoloji ve Sanat Yayınları.

Özfirat 2001b

Özfirat, A., "Erste Betrachtungen zum ostanatolischen Hochland im 2. Jt. v. Chr.", *İstanbul Mitteilungen*, 51: 27-60.

Özfirat 2006

Özfirat, A., "Pre-classical Survey in Eastern Turkey. Fifth Preliminary Report: Van Lake Basin and Mt. Ağrı Region", *Studi Micenei ed Egeo Anatolici*, 48: 177-207.

Özfirat Baskıda

Özfirat, A., "Archaeological Investigations in the Mt. Ağrı Region: Bronze and Iron Ages", *Proceedings of the 6th International Congress on the Archaeology of the Ancient Near East* (Rome, 5th-10th May 2008).

Özfirat Baskıda b

Özfirat, A., "Ağrı Dağı Kurganları", *XV. Türk Tarih Kongresi*, (Ankara, 11-15 Eylül 2006): Türk Tarih Kurumu.

Puturidze 2003a

Puturidze, M., "Social and economic shifts in the South Caucasian Middle Bronze Age", *Archaeology in the borderlands: Investigations in Caucasia and Beyond*, A. T. Smith ve K. S. Rubinson (Eds.), 111-127, University of California, Cotsen Institute Monograph 47, Los Angeles.

Puturidze 2003b

Puturidze, M., "The picture of development of Middle Bronze Age cultures South Caucasian (Summary)", *Problems of Caucasian Bronze-Iron Age archaeology, Dedicated to the 75th birth anniversary of Rostom Abramishvili*, V. Japakidze, D. Kacharava, B. Maisuradze, G. Kvirkvelia, M. Nioradze, R. Ramishvili, J. Amiranishvili (Eds.), 57-58, The Centre for Archaeological Studies of Georgian Academy of Sciences. Dzebani, Supplement X, Tbilisi.

Rubinson 1976

Rubinson, K. S., *The Trialeti Culture*, Ph. D. thesis, Columbia University, Dept. of Art History and Archaeology, University Microfilms, Ann Arbor.

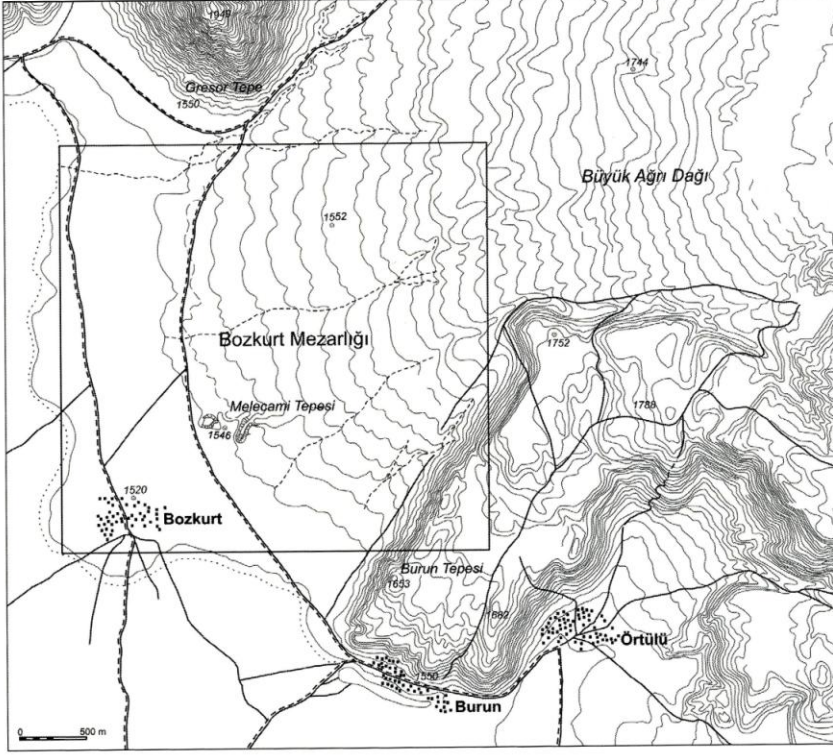

Çizim 1: Bozkurt Mezarlığı Topografik Plan

Aynur Özfirat

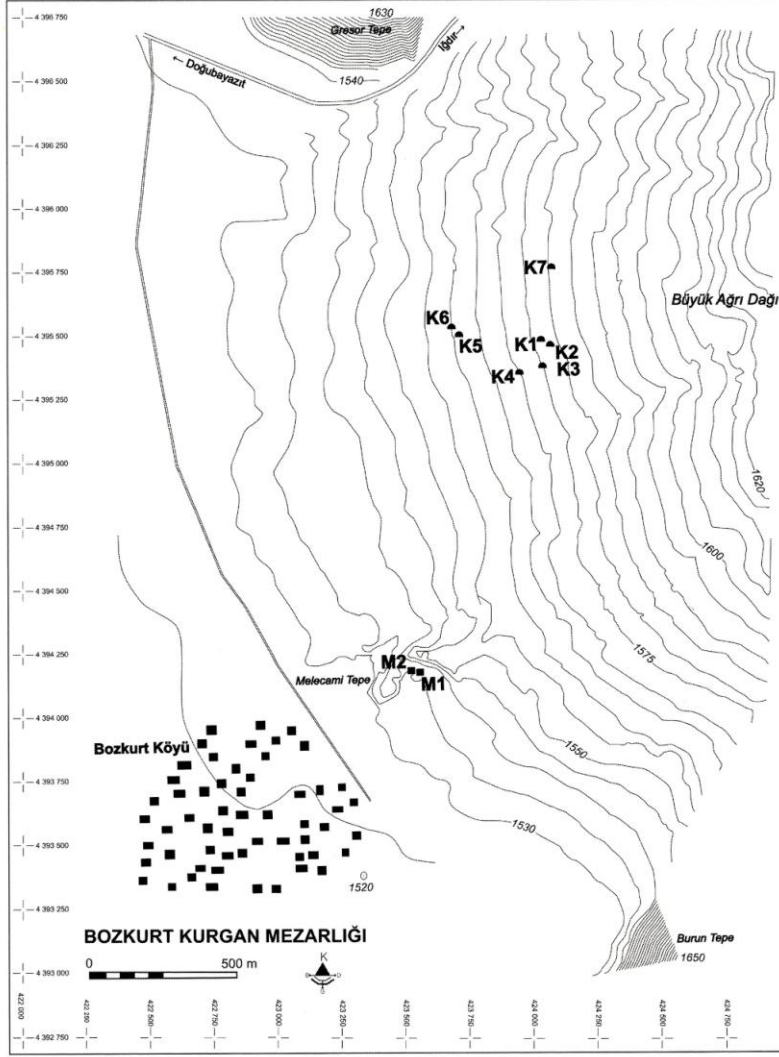

Çizim 2: Bozkurt Mezarlığı Plan

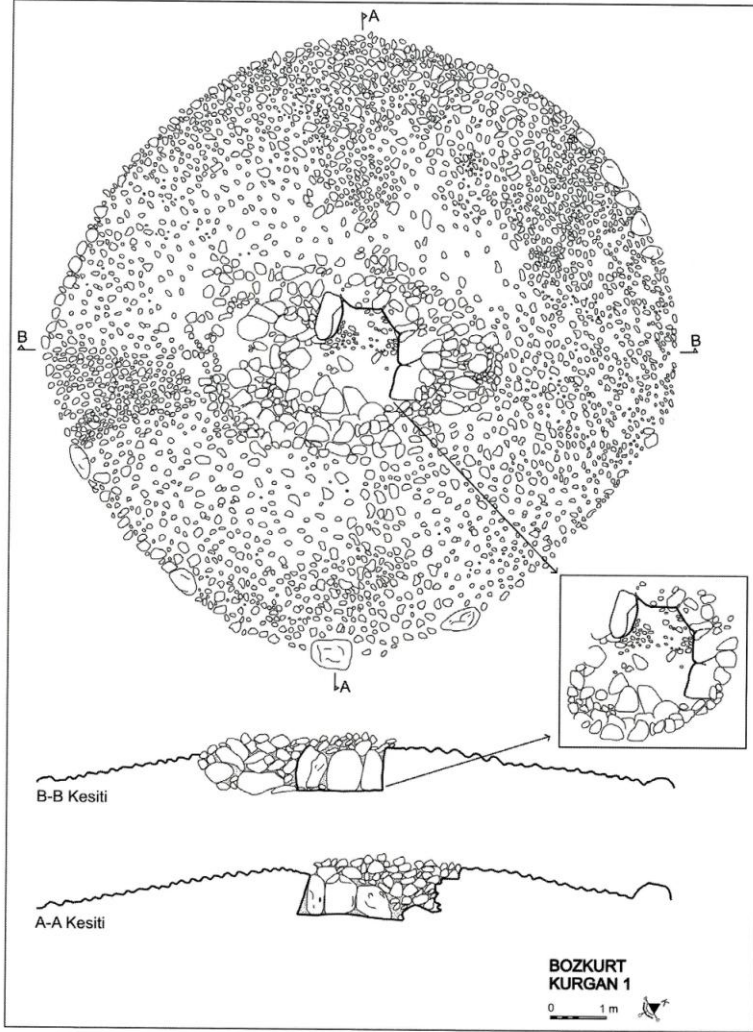

Çizim 3: Kurgan 1

Aynur Özfirat

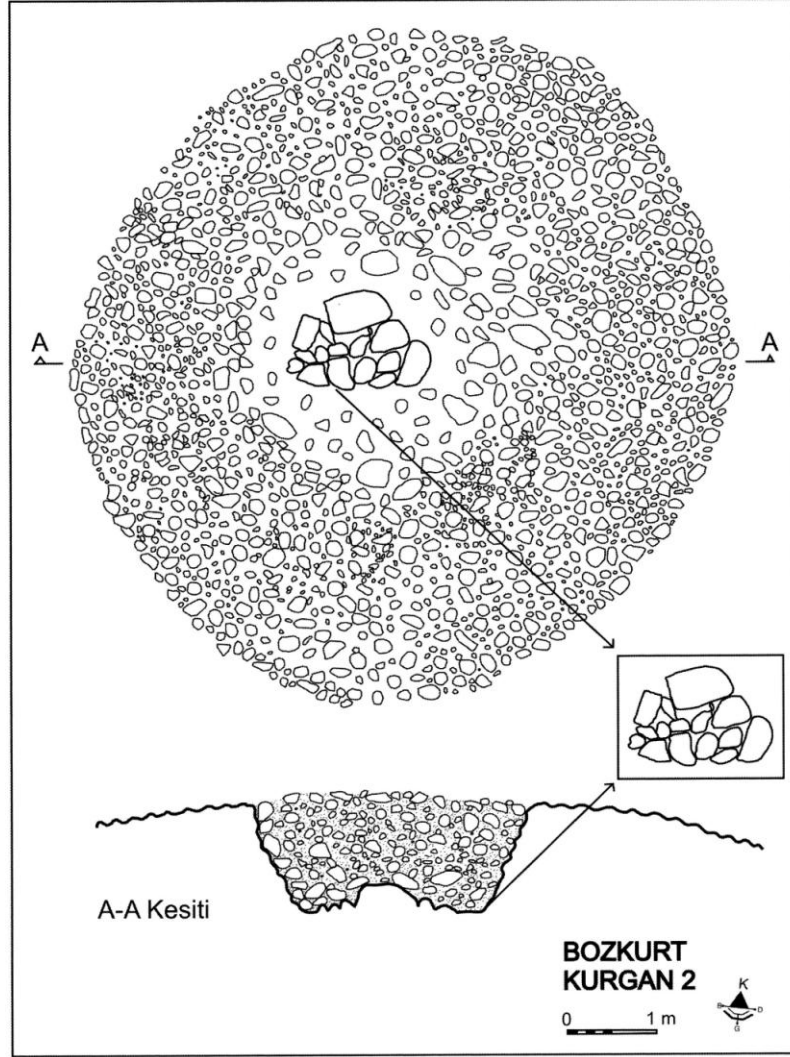

Çizim 4: Kurgan 2

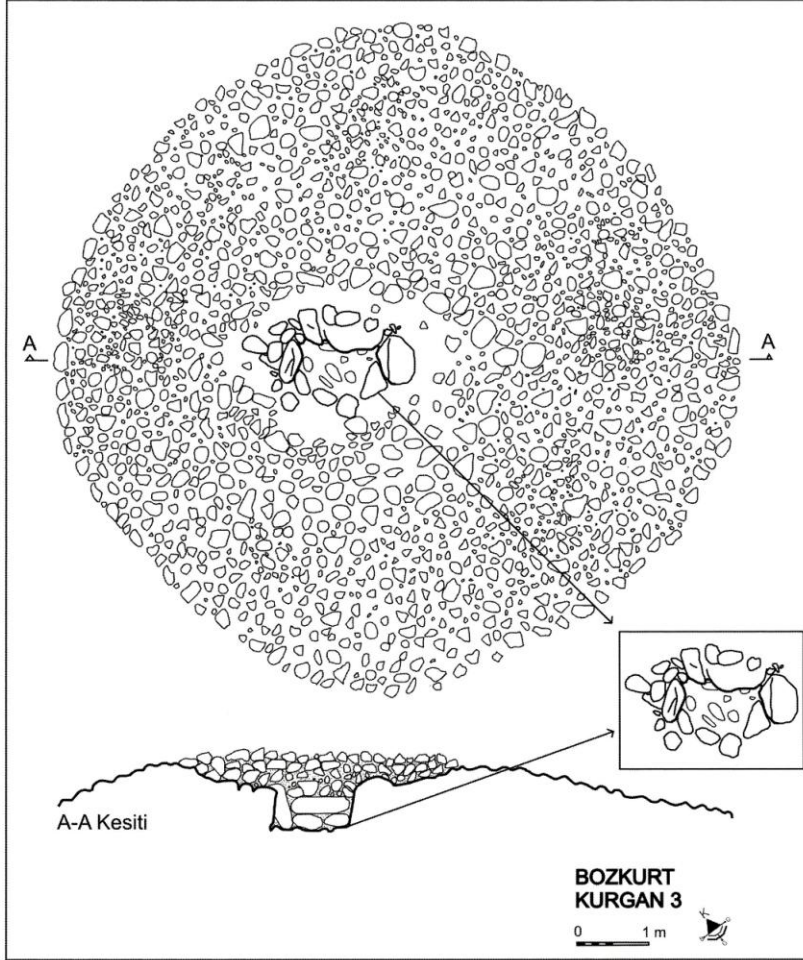

Çizim 5: Kurgan 3

Aynur Özfirat

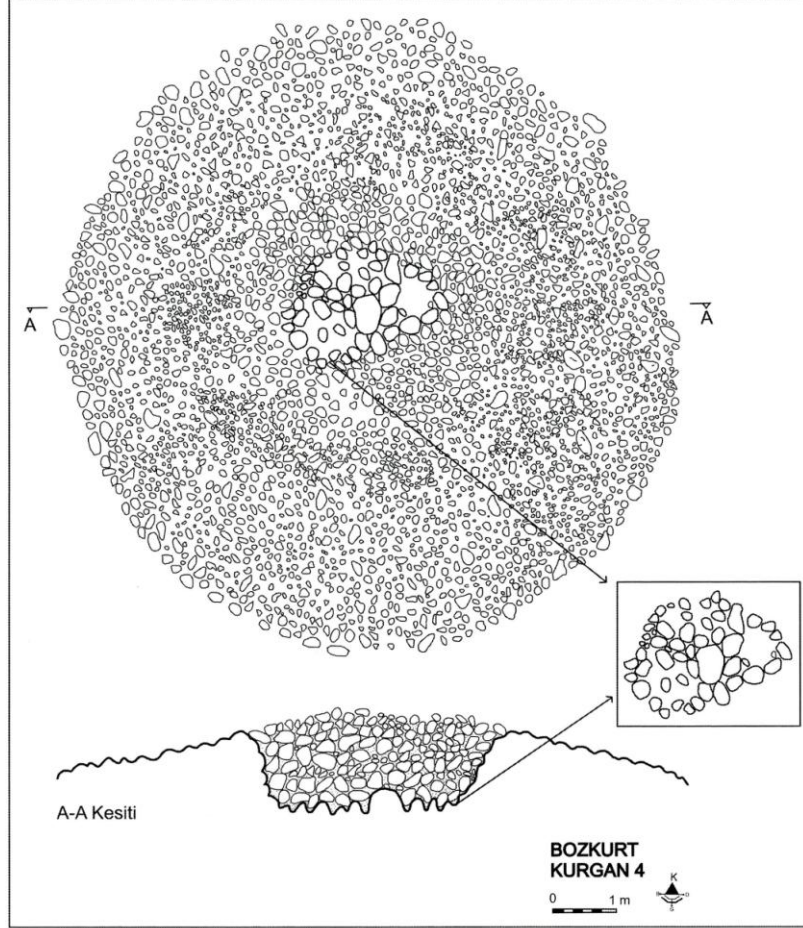

Çizim 6: Kurgan 4

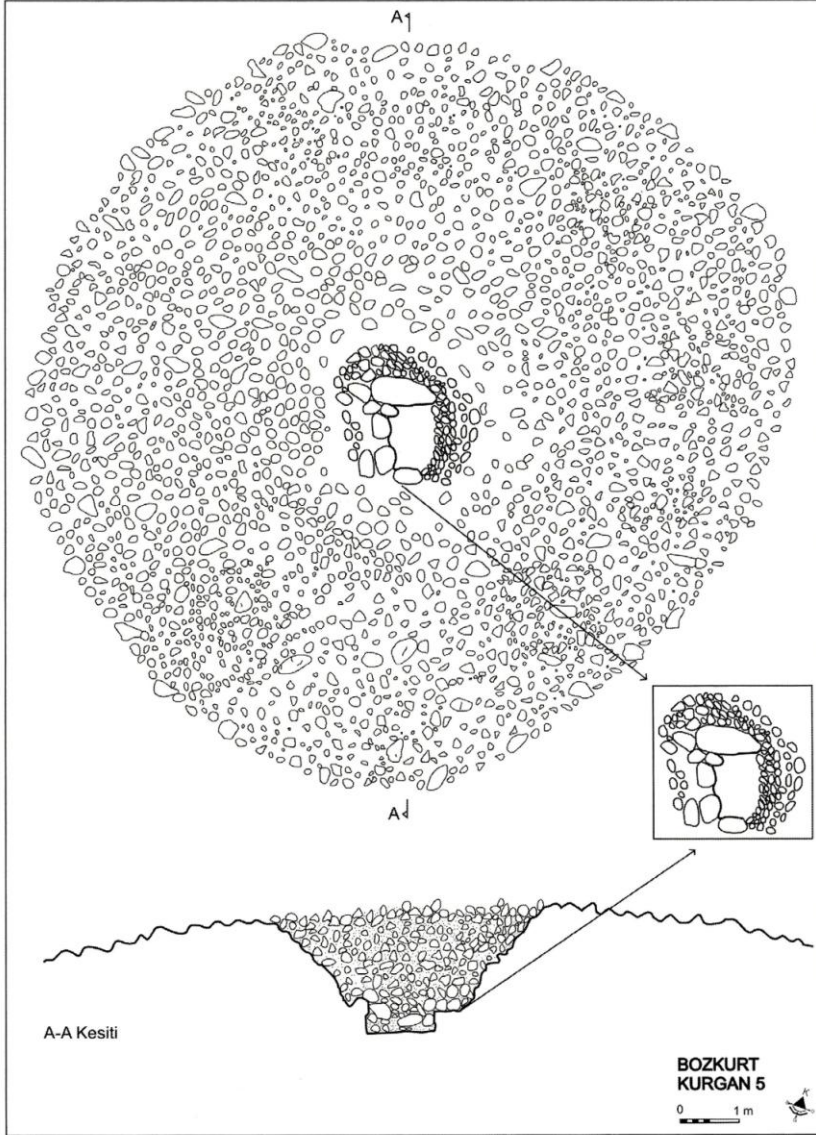

Çizim 7: Kurgan 5

Aynur Özfirat

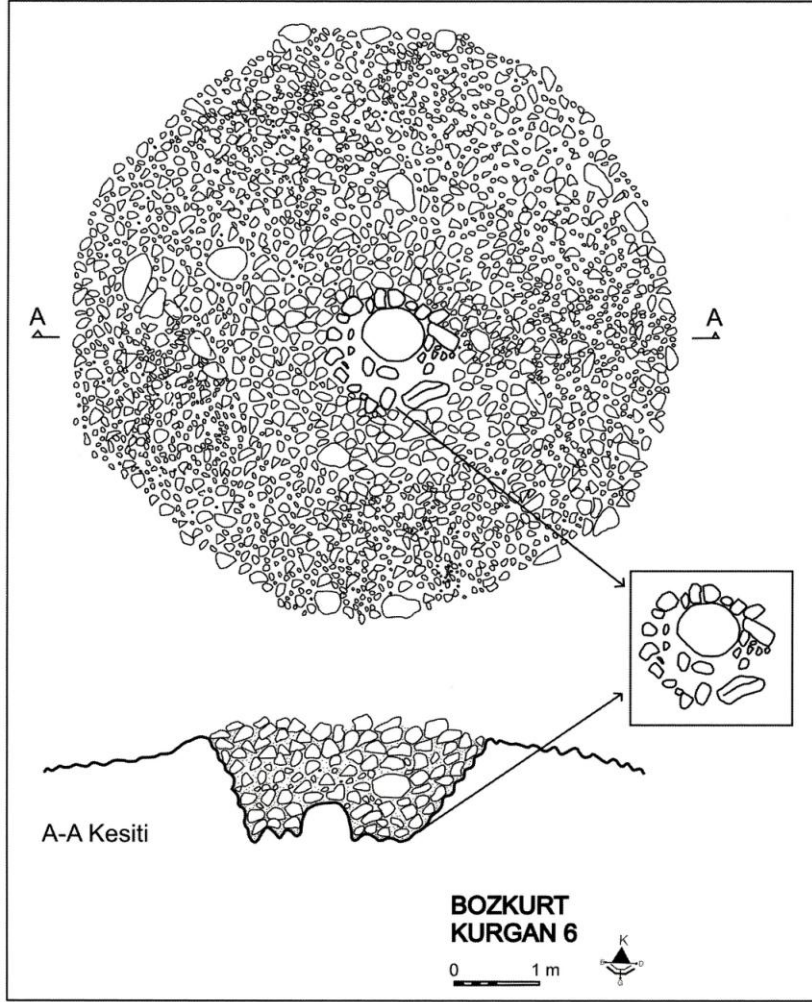

Çizim 8: Kurgan 6

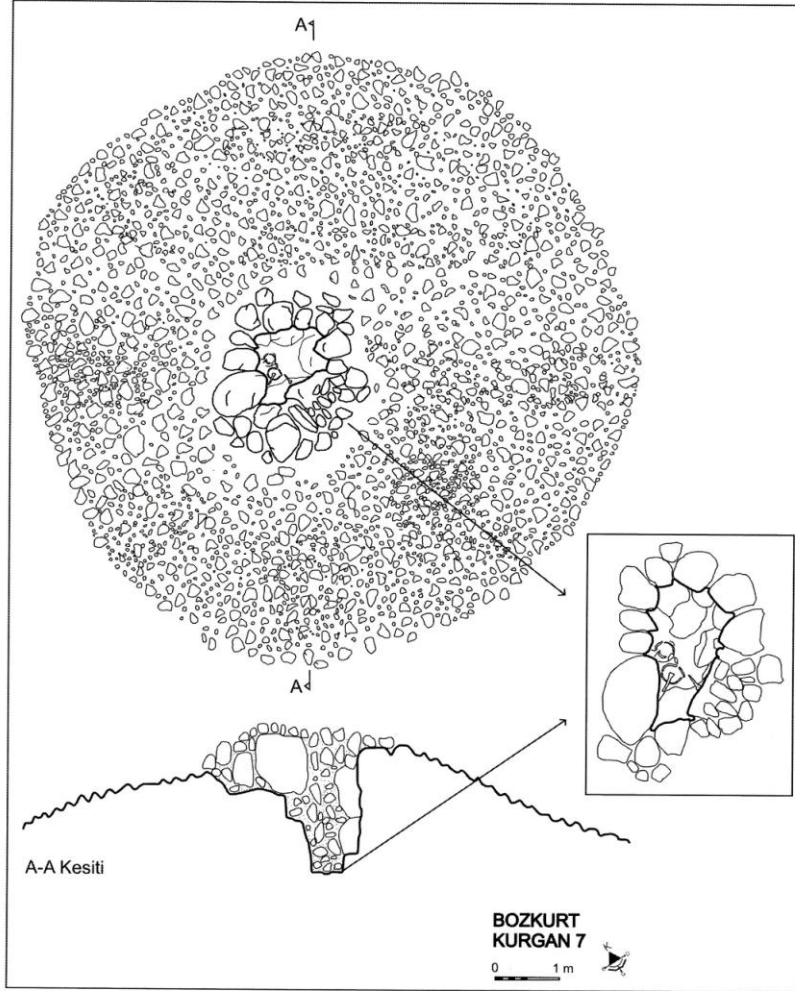

Çizim 9: Kurgan 7

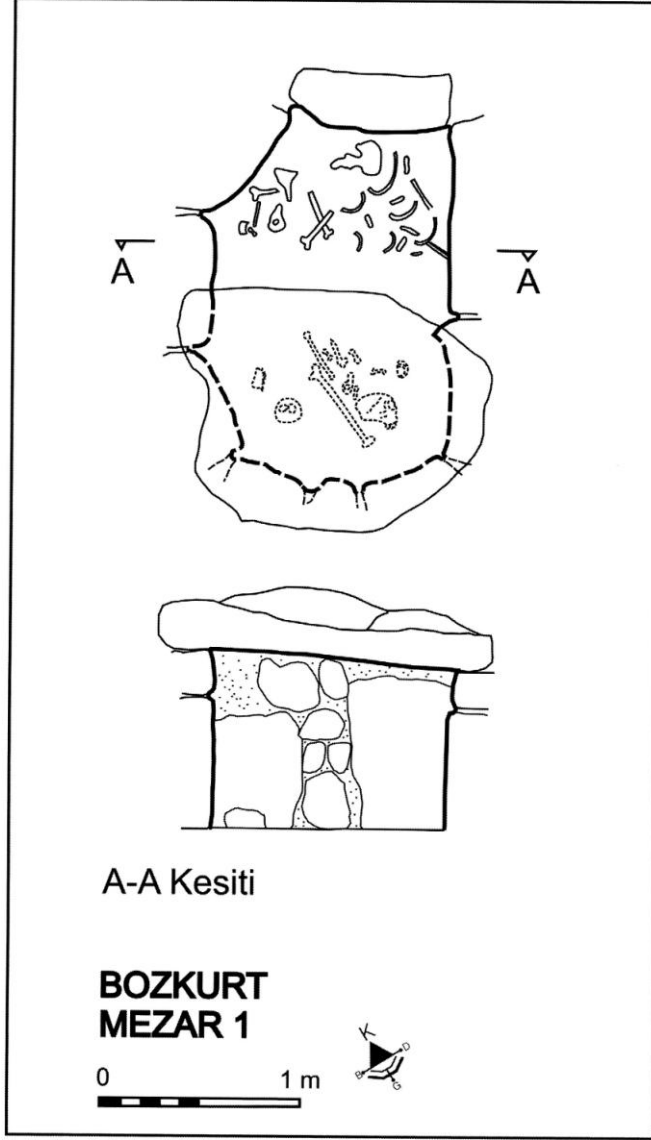

Çizim 10: Mezar 1

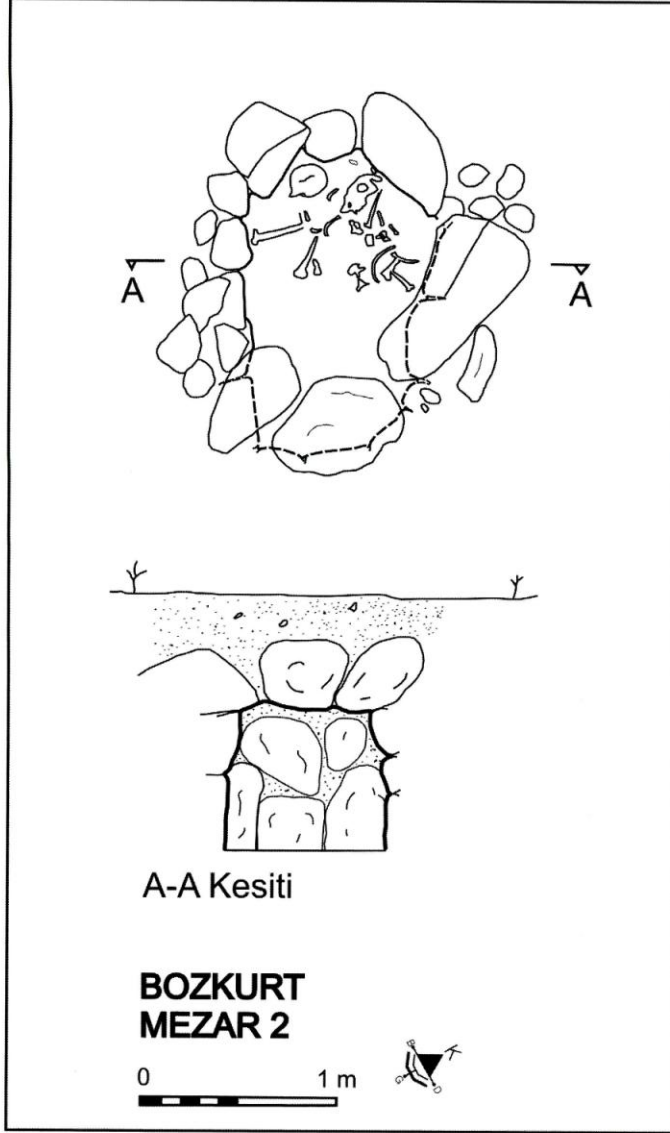

Çizim 11: Mezar 2

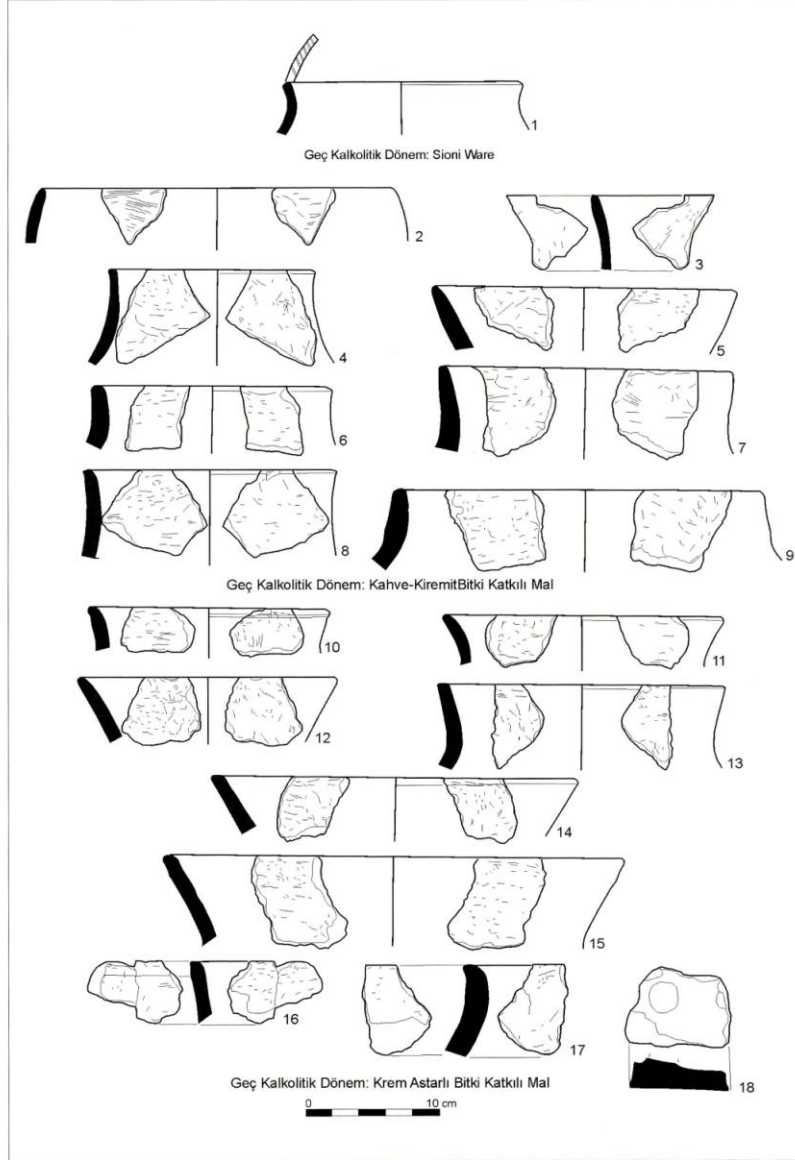

Çizim 12: Geç Kalkolitik Dönem Çanak Çömleği

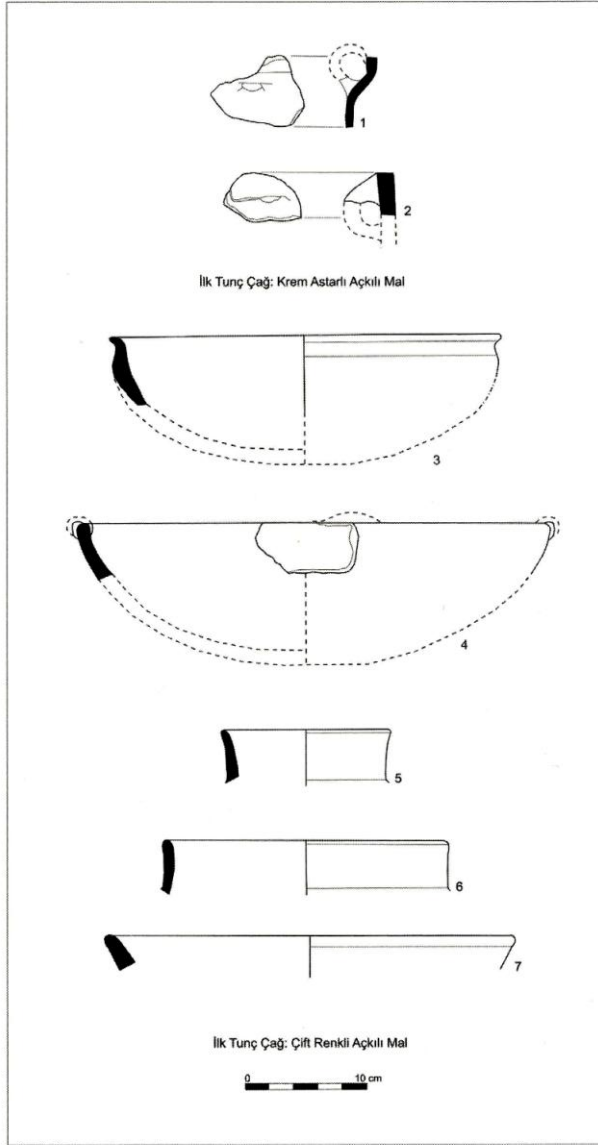

Çizim 13: İlk Tunç Çağ Çanak Çömleği

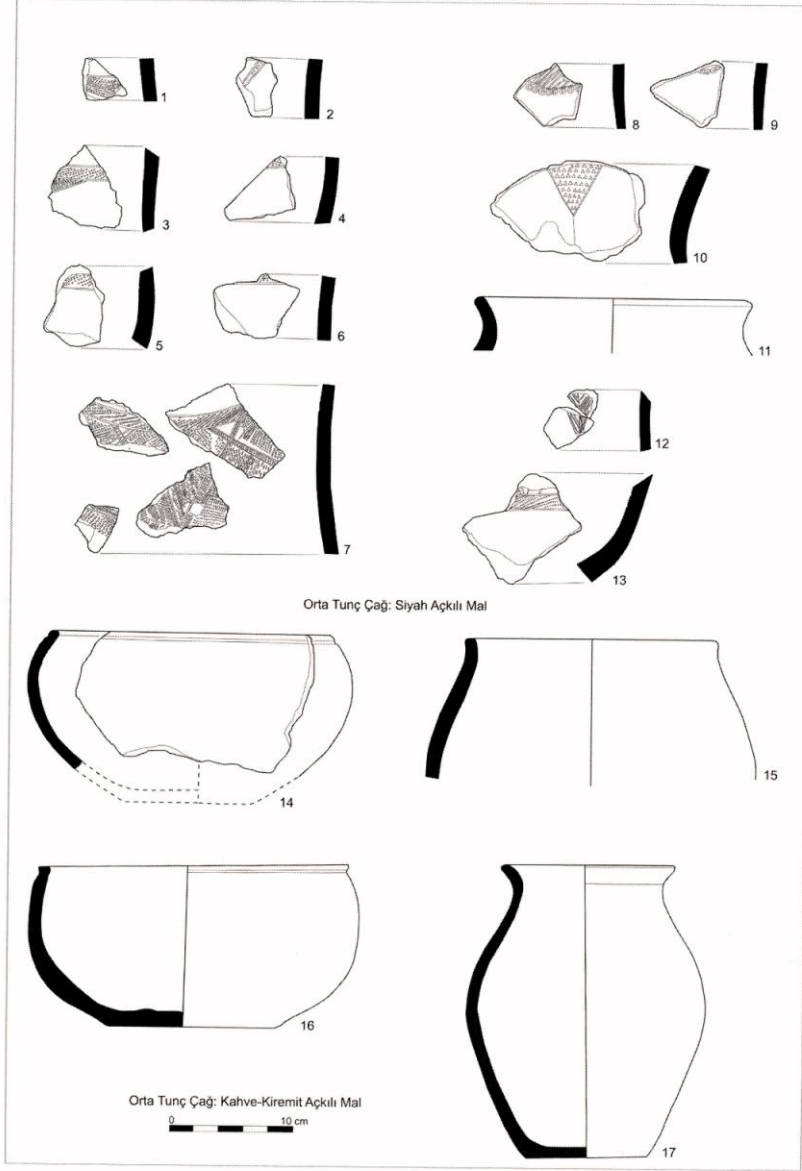

Çizim 14: Orta Tunç Çağ Çanak Çömleği

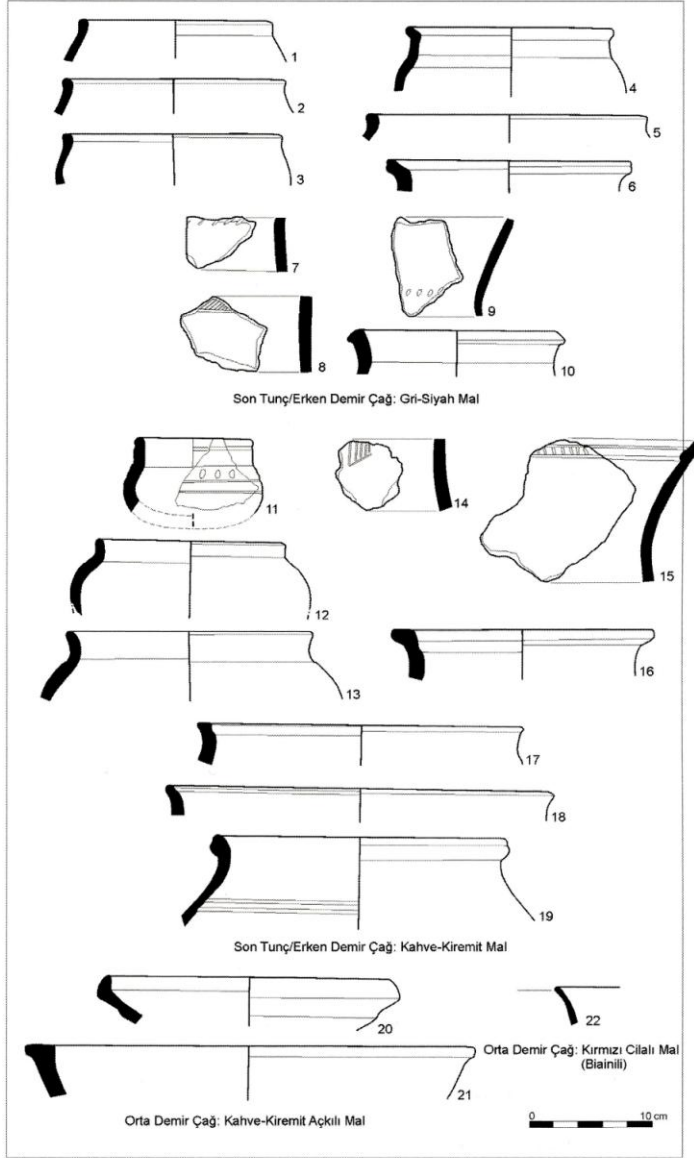

Çizim 15: Demir Çağ Çanak Çömleği

Aynur Özfirat



Resim 1: Bozkurt Mezarlığı Genel Görünüm



Resim 2: Melecami Kayalığı Genel Görünüm

Aynur Özfirat



Resim 3: Melecami Kayalığı Güney Etek



Resim 4: Büyük Ağrı Dağı'ndan inen sel yatağı

Aynur Özfirat



Resim 5: Kurgan 1



Resim 6: Kurgan 1 Mezar

Aynur Özfirat



Resim 7: Kurgan 2



Resim 8: Kurgan 2 Mezar

Aynur Özfirat



Resim 9: Kurgan 3



Resim 10: Kurgan 3 Mezar



Resim 11: Kurgan 4



Resim 12: Kurgan 4 Mezar

Aynur Özfirat



Resim 13: Kurgan 5



Resim 14: Kurgan 5 Mezar



Resim 15: Kurgan 6



Resim 16: Kurgan 6 Mezar

Aynur Özfirat



Resim 17: Kurgan 7



Resim 18: Kurgan 7 Mezar

Aynur Özfirat



Resim 19: Mezar 1 ve 2



Resim 20: Mezar 1

Aynur Özfiyat



Resim 21: Mezar 2



Resim 22: Geç Kalkolitik Dönem Çanak ('Sioni Ware': Melecami Güney Alanı)

Aynur Özfirat



Resim 23: Geç Kalkolitik Dönem Çanak Çömleği (Kahve-Kiremit Bitki Katkılı Mal: Melecami Güney Alanı)



Resim 24: İlk Tunç Çağ Çömlek (Krem Astarlı Mal: Melecami Güney Alanı)

Aynur Özfirat



Resim 25: Orta Tunç Çağ Çanak (Kahve-Kiremit Açıklı Mal: Kurgan 7)



Resim 26: Orta Tunç Çağ Çömlek (Kahve-Kiremit Açıklı Mal: Kurgan 7)



Resim 27: Orta Tunç Çağ Çanak Çömlek (Kurgan 5: Siyah Açıklı mal)



Resim 28: Erken Demir Çağ Çanak Çömlek (Kahve-Kiremit Mal: Mele-cami Güney Alanı)

Aynur Özfirat



Resim 29: Erken Demir Çağ Çömlek (Kahve-Kiremit Mal: Melecami Doğu Alanı)